

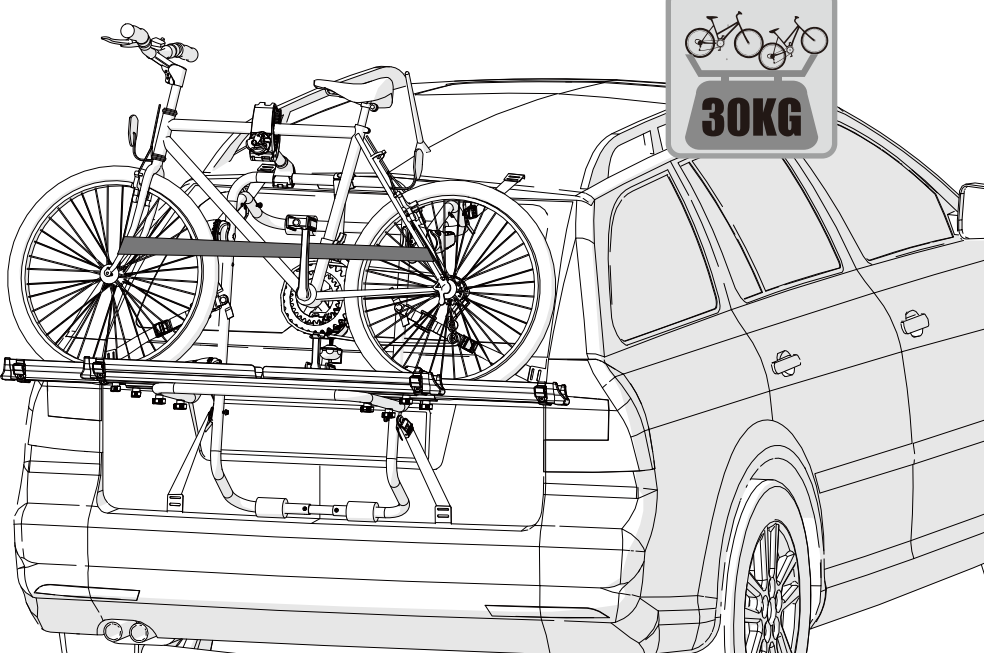

INSTRUCTION SUPPORTER

Premium rear bike carrier
Model: BC-6315-2S



- Thank you for purchasing BN'B RACK, please check all parts are included in the package. If there is anything missing or defective, please contact our authorized dealers.
- Gracias por adquirir un producto BN'B RACK, por favor compruebe que todas las partes están incluidas. En caso de que le faltase algún elemento o tuviese alguna pieza defectuosa, contacte con uno de nuestros vendedores autorizados.
- 非常感謝您選購BN'B RACK熊牌攜車架。請依此說明書中所列出的零件檢查零件包中所附的零件是否完整。如果有任何短少或是瑕疵，請聯絡您購買的經銷商。
- 非常感谢您选购BN'B RACK熊牌携车架。请依此说明书中所列出的零件检查零件包中所附的零件是否完整。如果有任何短少或是瑕疵，请联络您购买的经销商。

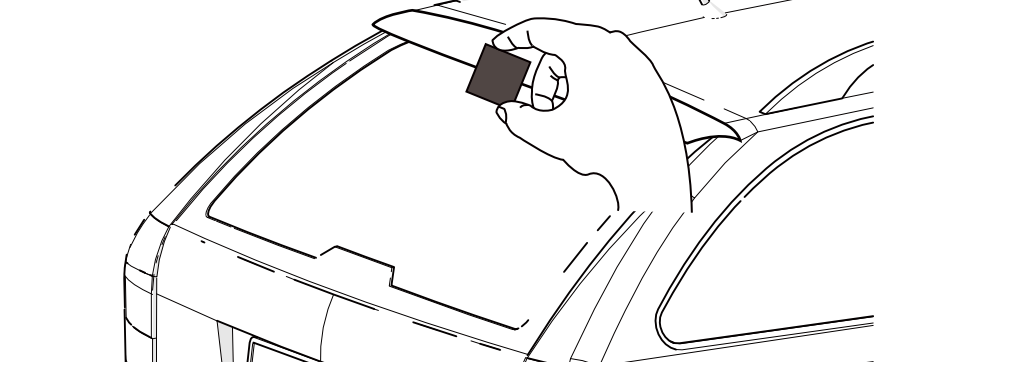
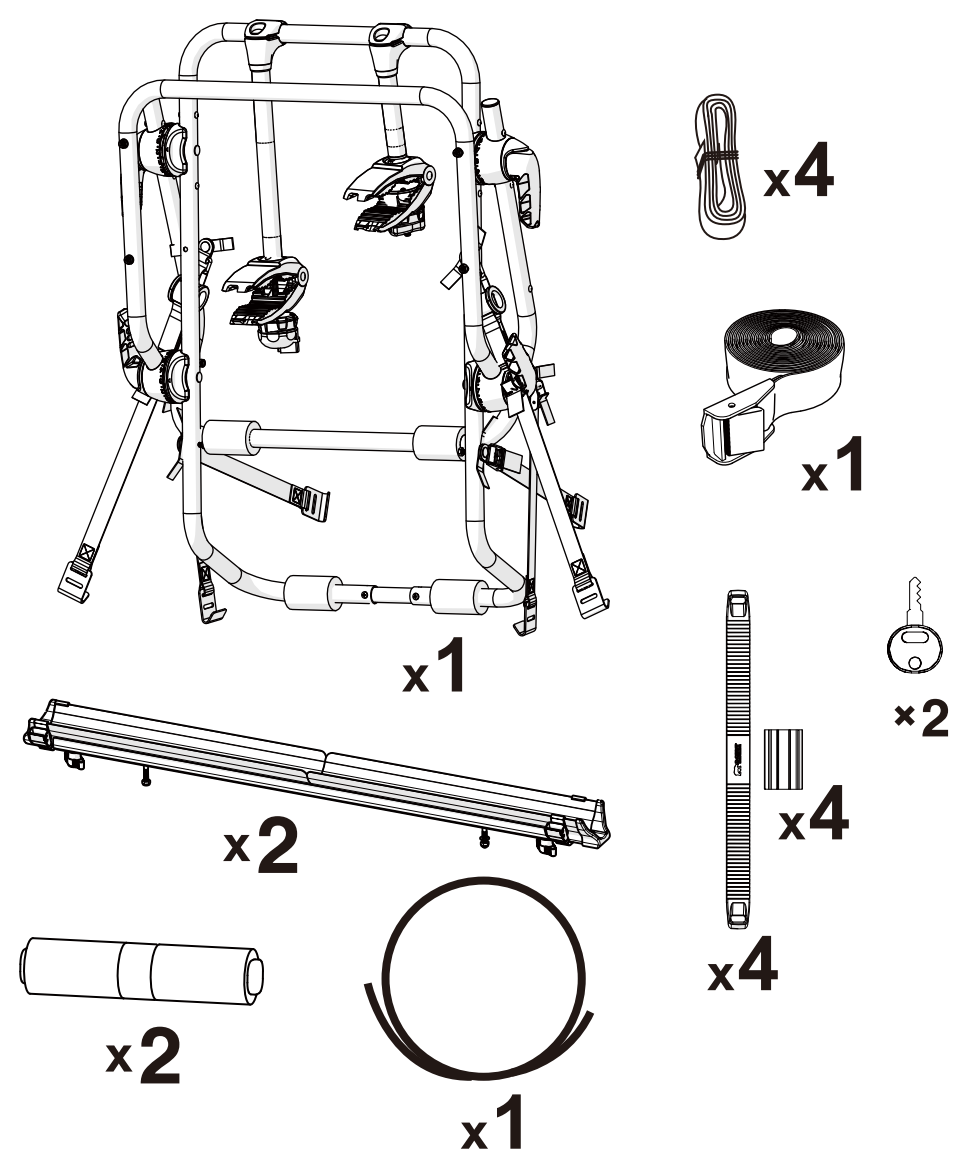

- Only steel roof spoilers may be appropriate for a correct fitting. Please use a magnet to test whether your roof spoiler is steel material and secure enough. If you have a plastic spoiler, do not use the hooks on a plastic surface in any circumstance and replace them by Hatch Fastener (AP-516). If using Hatch Fastener and the straps press your plastic spoiler, we strongly suggest you not use Supporter on your car and choose a BN'B RACK roof bike carrier instead.
- Sólo se consideran completamente adecuados para una correcta instalación los alerones metálicos. Use un imán para asegurarse de que cuenta con un alerón metálico lo suficientemente seguro. En caso de que tenga un alerón de plástico no utilice los ganchos sobre ninguna superficie plástica y reemplácelos por el Hatch fastener suministrado (AP-516). Si al usar Hatch fastener las correas presionan el alerón plástico le sugerimos no usar Supporter en su coche y usar un portabicicletas de techo BN'B RACK.
- 若您的愛車有導流板，請使用磁鐵來測試其是否其為鋼鐵材質並且確認其是否夠牢固。如果是塑膠材質，則請使用零件包中的“撐臂式固定織帶”(AP-516)來替換原來的織帶鉤。如果您使用此固定織帶時發現織帶會壓迫到您的塑膠導流板而有疑慮時，我們建議請不要使用此型號，請改以熊牌車頂攜車架來代替。
- 若您的愛車有導流板，請使用磁鐵來測試其是否其為鋼鐵材質並且確認其是否夠牢固。如果是塑膠材質，則請使用零件包中的“撐臂式固定織帶”(AP-516)來替換原來的織帶鉤。如果您使用此固定織帶時發現織帶會壓迫到您的塑膠導流板而有疑慮時，我們建議請不要使用此型號，請改以熊牌車頂携车架来代替。

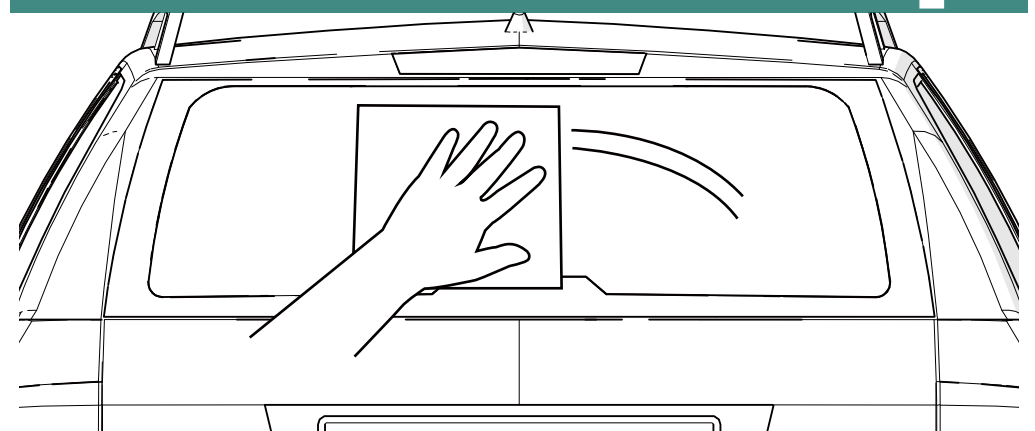

- Please clean the surface of the car where you will install this bike carrier before the installation.
- Asegurese de limpiar la superficie del coche en la que va a instalar el portabicicletas.
- 首先，對您愛車上欲架上攜車架的位置部分進行清潔。
- 首先，对您爱车上欲架上携车架的位置部分进行清洁。

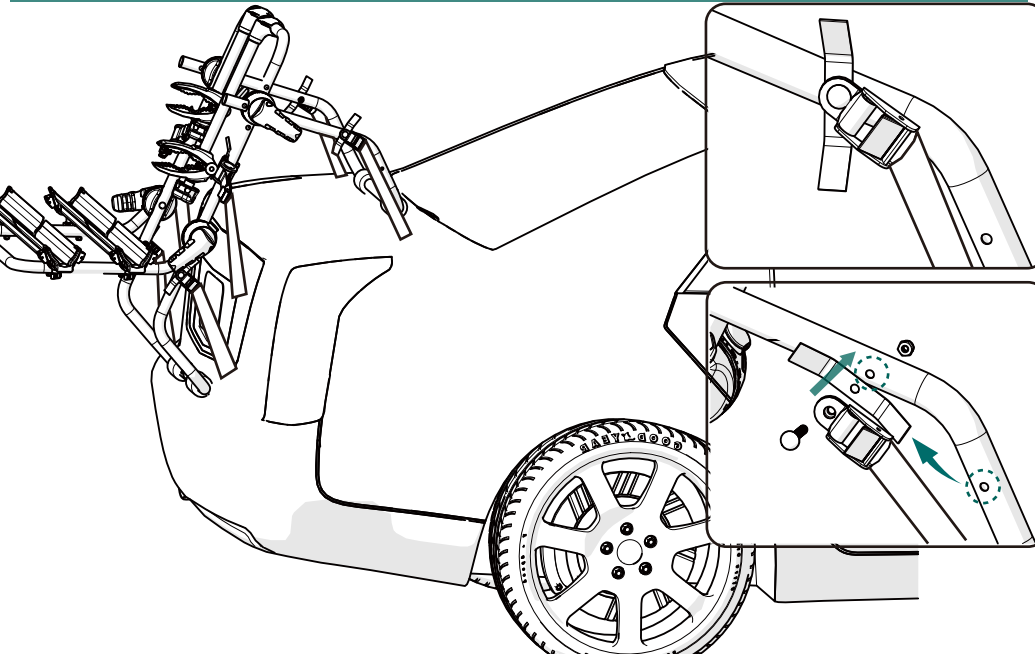

- If you have sedans, please relocate the top buckles to pointed locations. If you have hatchbacks, just keep the same location for top buckles as they are preassembled in the factory.
- Si usted tiene un coche sedan, cambie la posición de las correas superiores como se muestra en el gráfico. En caso de que tenga un hatchback mantenga las correas en la posición en la que vienen instaladas de fábrica.
- 如果您將產品安裝在轎車上，請重新調整最上方織帶鉤扣具的位置於如上圖指定的位置。如果您將產品安裝在掀背車或是其他車款上，請無須調整。
- 如果您将产品安装在轿车上，请重新调整最上方织带钩扣具的位置於如上圖指定的位置。如果您将产品安装在掀背车或是其他车款上，请无须调整。

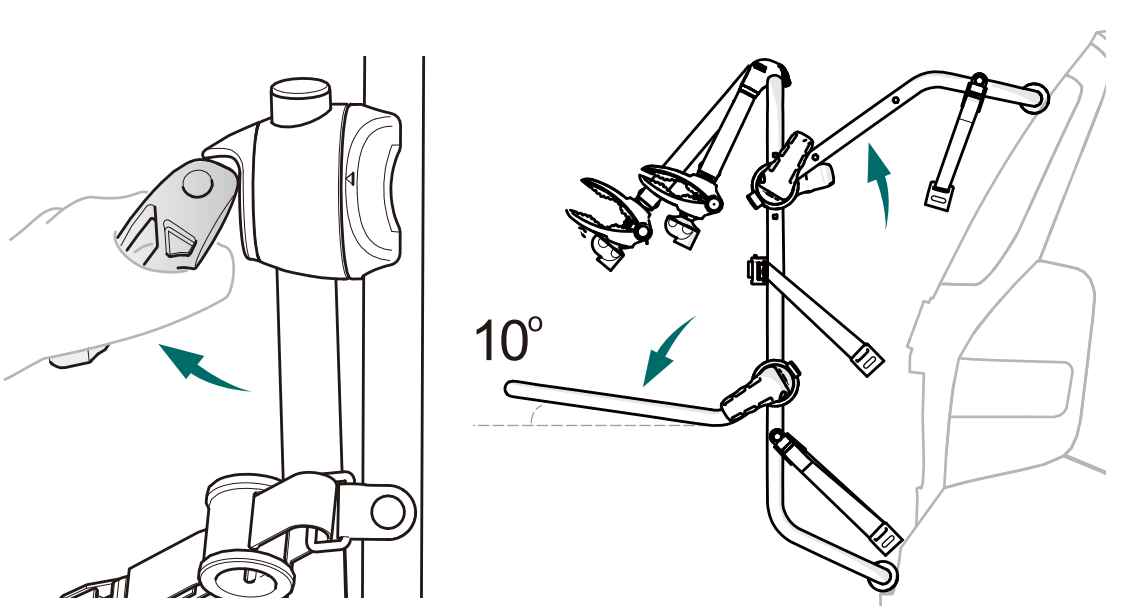

- First please open the quick release lever located on each hubs. There are total four hubs. The supporting tray has to be at 10 degree up. In addition, the rear brace should be rested on the trunk lid/glass hatches.
- Libere las palancas situadas en cada uno de los ejes. Hay un total de cuatro ejes. Los soportes deben situarse a unos 10 grados sobre el suelo. Por su parte, el cuadro superior del portabicicletas debe apoyarse en el maletero o luna trasera de su coche.
- 拉開攜車架的四個把手，將攜車架輕靠於愛車後車廂蓋或後擋風玻璃上，調整攜車架欲安裝的角度。請注意輪胎架的角度需上揚(約10度)。
- 拉開携车架的四个把手，将携车架轻靠于爱车後車廂蓋或後挡风玻璃上，调整携车架欲安装的角度。請注意輪胎架的角度需上揚(約10度)。

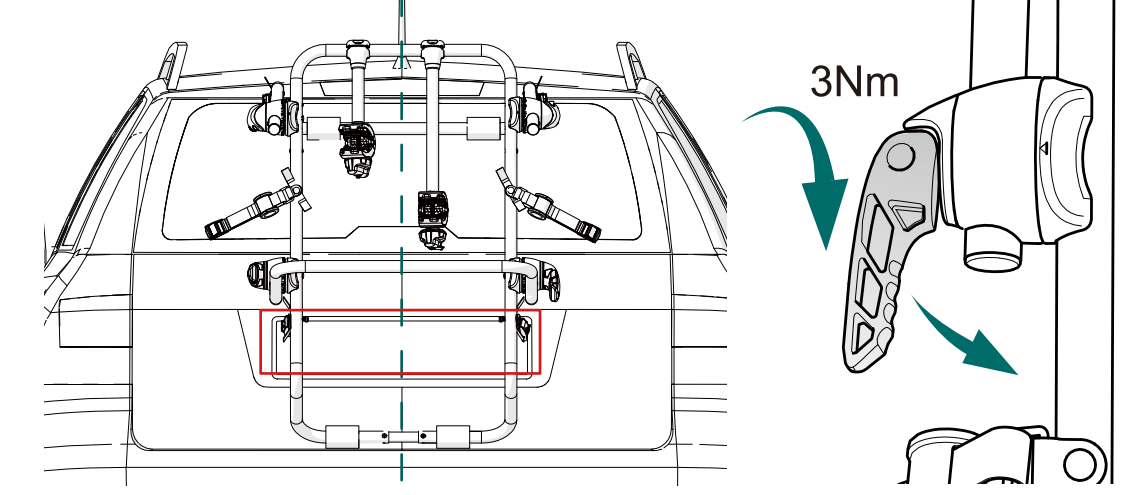

- The rack should be placed on the trunk lid in the centered position. Please note that the license plate should not be blocked at all. Then close the quick release lever with force of 3Nm.
- El portabicicletas debe estar centrado en el maletero / portón del coche. Tenga en cuenta que la matrícula no puede quedar tapada. Ahora cierre todas las palancas usando una fuerza de 3Nm.
- 攜車架應該置放在車後中央的位置。請注意汽車牌照不應被遮住。確認攜車架欲調整的角度後將把手旋轉並施力將把手扳下，固定住攜車架。
- 携车架应该置放在车後中央的位置。請注意汽車牌照不應被遮住。确认携车架欲调整的角度後將把手旋轉并施力將把手扳下，固定住携车架。

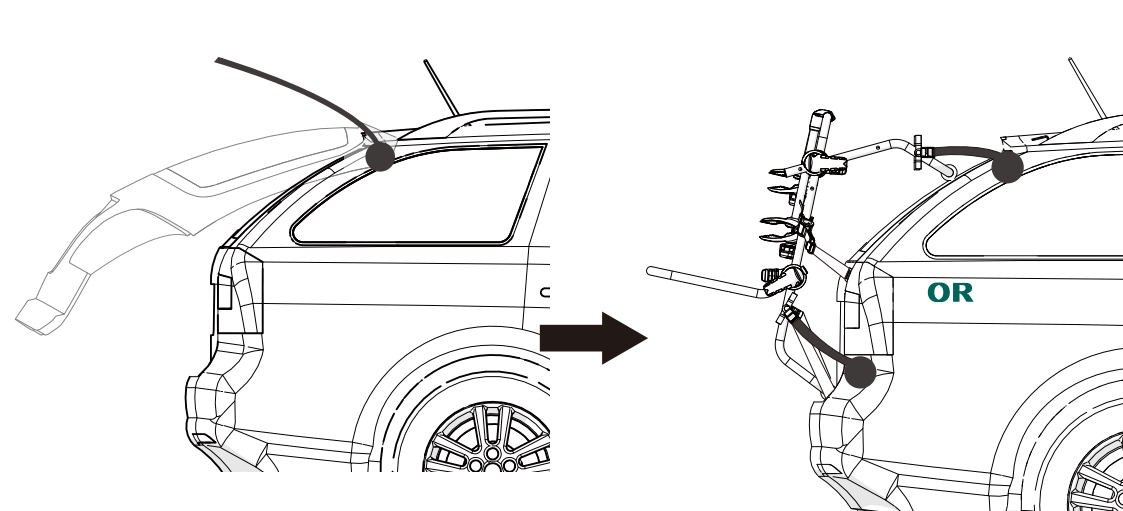
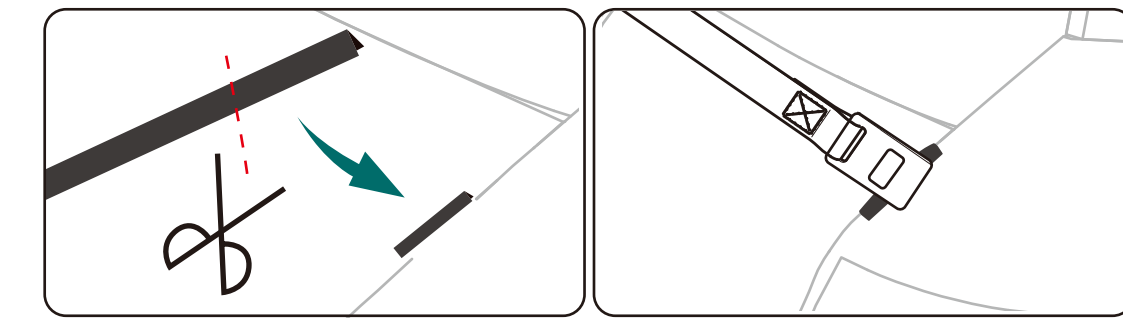

- Bring the wheel trays out then tight the knobs to secure the wheel tray to supporting tray.
- Instale los soportes y asegúrelos apretando los pernos en la parte inferior de los mismos.
- 拉出輪胎槽，使用下方的旋鈕來鎖緊固定輪胎槽於輪胎架上。
- 拉出轮胎槽，使用下方的旋鈕来锁紧固定轮胎槽於轮胎架上。

- Now release six textile straps from Velcro straps and attach the six straps placing the hooks in the trunk lid opening. The direction should be top, bottom, and side. The door strips can be cut into appropriate lengths to protect the trunk lid edge. Please note that if the hook cannot be properly placed over the trunk lid, it maybe possible to use Hatch fastener (AP-516) founded in the hardware bag. Take out the original straps with hooks from the buckles, then place the hatch fastener inside and bring the straps out to connect to the cam buckle. Caution: top plastic spoiler cannot be secured by hooks.

- Libere las 6 correas de las bandas de velcro y enganchelas al filo del maletero usando los ganchos al final de las mismas. Las correas deben situarse en los extremos superior, inferior y laterales del coche. Puede usar las bandas de caucho suministradas para evitar arañazos en el filo de su maletero.
- 再來，將六條織帶鉤拉開，由上而下依序將鉤子確實鉤於車廂門邊緣。(此處請使用零件包中所附的橡膠保護條，剪適當的長度嵌入鉤子所欲鉤住的車廂門邊緣，以保護愛車。)請注意，如果鉤子無法被適當地鉤住車廂邊緣，請使用零件包中的“撐臂式固定織帶”來替換原來的織帶鉤。使用方式為：將原來的織帶鉤從扣具中拉出，將撐臂式織帶置放於車廂內部欲擺放的位置，從車廂內拉出織帶並裝入攜車架的扣具中並繫緊。
- 再来，将六条织带钩拉开，由上而下依序将钩子确实钩于车厢门边缘。(此处请使用零件包中所附的橡胶保护条，剪适当的长度嵌入钩子所欲钩住的车厢门边缘，以保护爱车。)請注意，如果钩子无法被适当地钩住车厢边缘，请使用零件包中的“撑臂式固定织带”来替换原来的织带钩。使用方式为：将原来的织带钩从扣具中拉出，将撑臂式织带置放於車廂內部欲擺放的位置，从車廂內拉出织带并裝入携车架的扣具中并系紧。

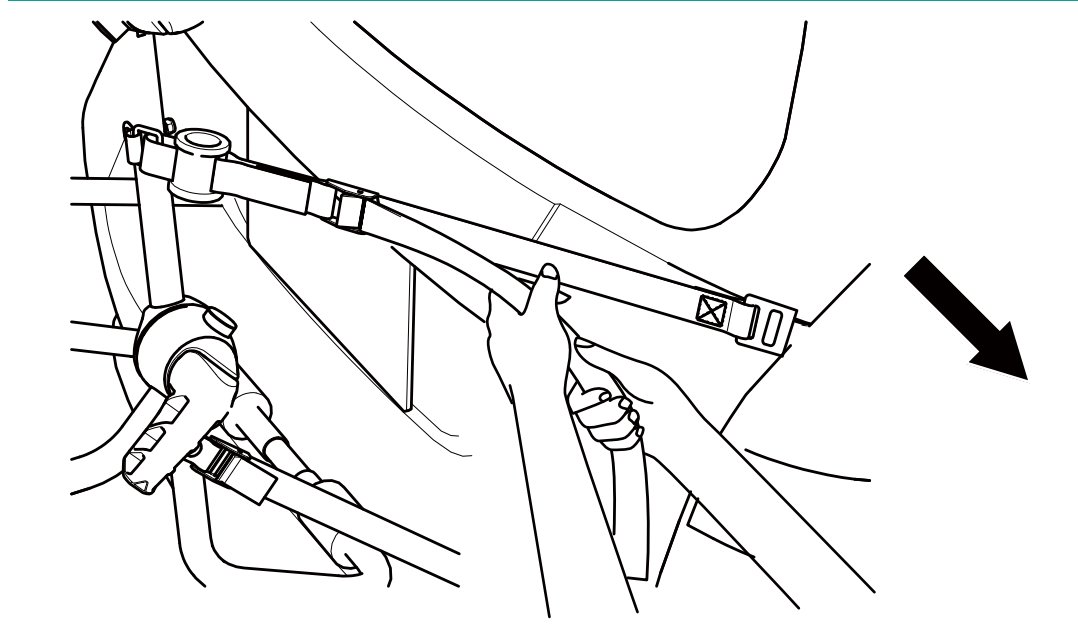

- Now use force to tighten all six straps against cam buckles.
- Tense las 6 correas tirando de las mismas en dirección contraria a las hebillas.
- 現在請利用扣具用力拉緊六條織帶。
- 现在请利用扣具用力拉紧六条织带。

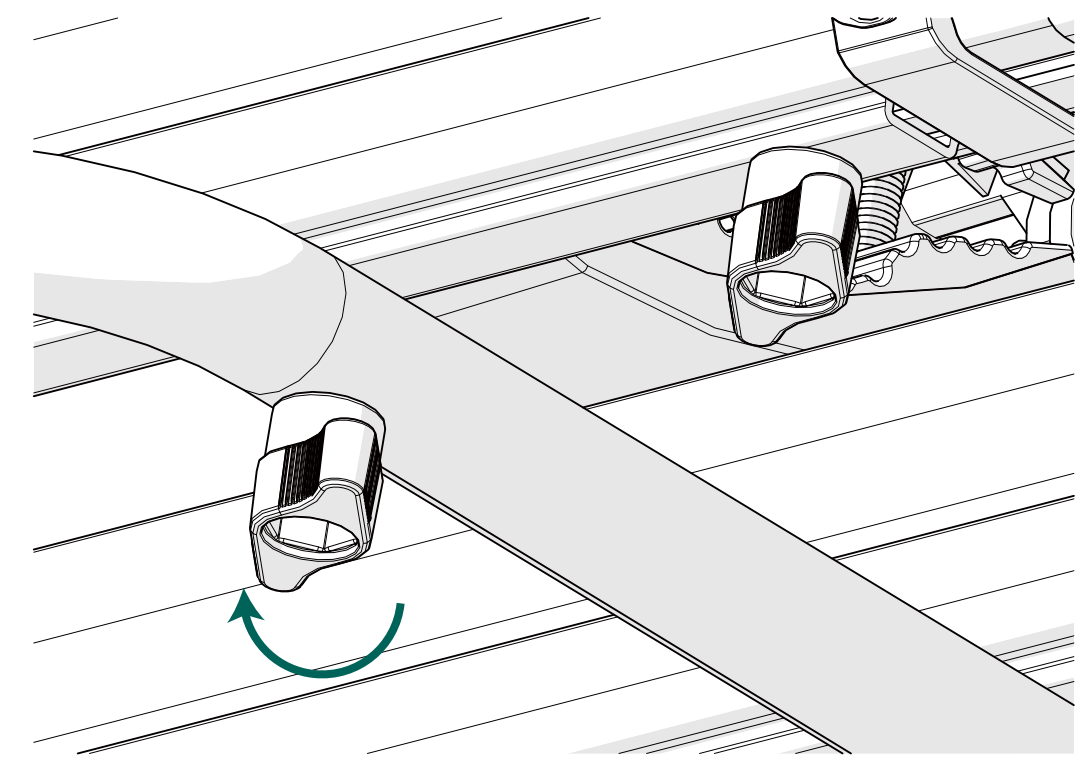

- Bring the wheel trays out then tight the knobs to secure the wheel tray to supporting tray.
- Instale los soportes y asegúrelos apretando los pernos en la parte inferior de los mismos.
- 拉出輪胎槽，使用下方的旋鈕來鎖緊固定輪胎槽於輪胎架上。
- 拉出轮胎槽，使用下方的旋鈕来锁紧固定轮胎槽於轮胎架上。

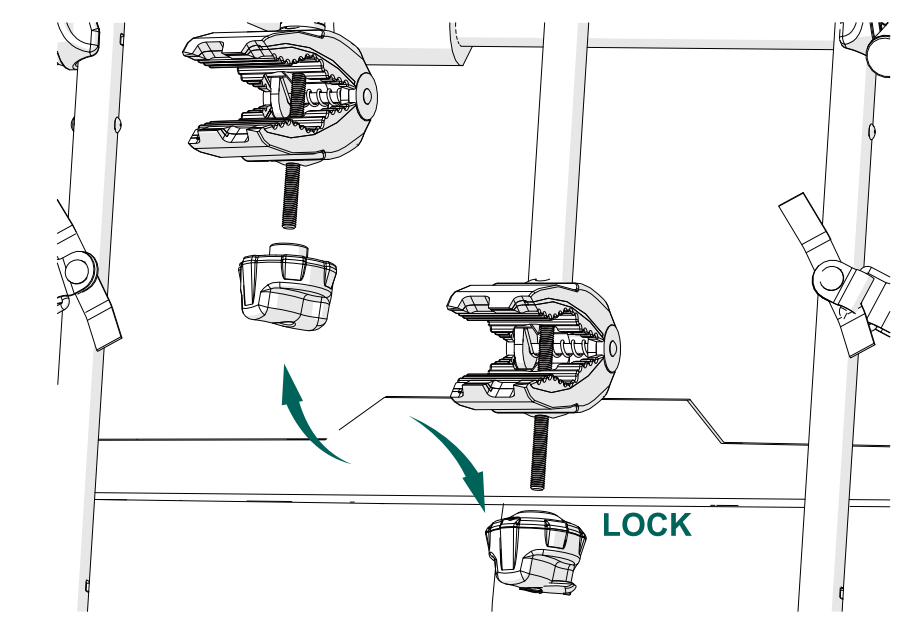

- Now you are ready to load the bikes. If you only have one bike, please switch the locking knob from second clamp to the first clamp.
- Ahora ya puede cargar las bicicletas. Si sólo tiene una bicicleta, cambie la perilla con cerrojo al brazo más corto.
- 現在，您已經將攜車架準備好，可以安置您的單車了。如果您只攜帶一台單車，建議使用靠近汽車內側的輪胎槽攜帶，此時可以將靠外側抓手上的鎖頭旋鈕取下與內側原有不帶鎖的旋鈕交換，以便於防盜。
- 現在，您已經將携车架准备好，可以安置您的单车了。如果您只携带一台单车，建议使用靠近汽车内側的轮胎槽携带，此时可以将靠外側抓手上的锁头旋鈕取下与內側原有不帶鎖的旋鈕交換，以便於防盜。

9

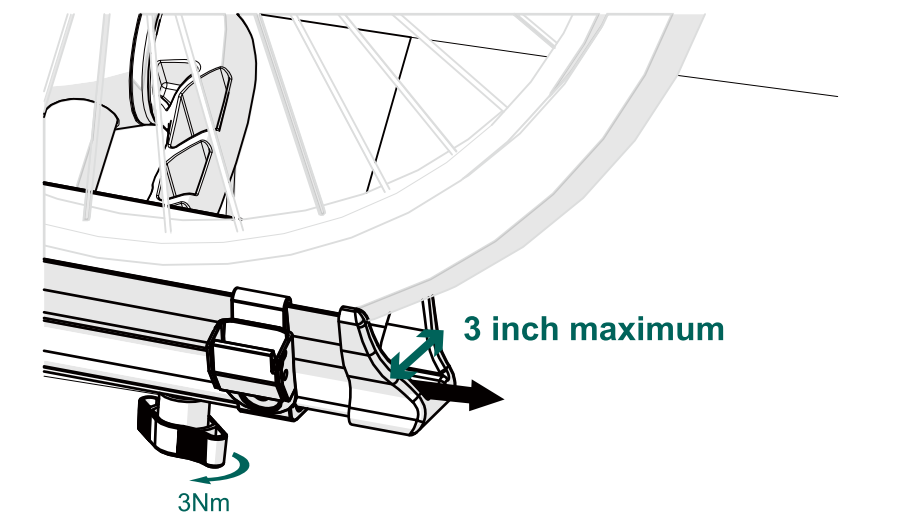

- The wheel tray can accommodate up to 3 inch wide tires so most of mountain bikes can be fit in. Loosen the knobs under wheel tray then slide the wheel trays out to fit various sizes of bikes. Supporter has been well designed to fit from bikes from 20 inch wheel to 29 inch wheel.
- Los soportes del portabicicletas pueden transportar bicicletas con llantas de hasta 3 pulgadas de ancho. Afloje las tuercas en la parte inferior de los soportes y expanda las bandejas de los mismos hasta alcanzar el tamaño necesario para su bicicleta. Supporter ha sido diseñado para poder transportar bicicletas con ruedas que van desde las 20 a las 29 pulgadas.
- 輪胎槽最大可使用於3英吋的寬胎，所以大部分的登山車都能適用。鬆開輪胎槽下方的旋鈕，將輪胎槽拉出，搭配各種尺寸的單車來決定輪胎槽拉出的長度。此產品可以適用於20吋~29吋的單車。最後鎖緊旋鈕。
- 轮胎槽最大可使用於3英吋的寬胎，所以大部分的登山車都能適用。松开轮胎槽下方的旋鈕，將輪胎槽拉出，搭配各種尺寸的單車來決定輪胎槽拉出的長度。此產品可以適用於20吋~29吋的單車。最後鎖緊旋鈕。

10

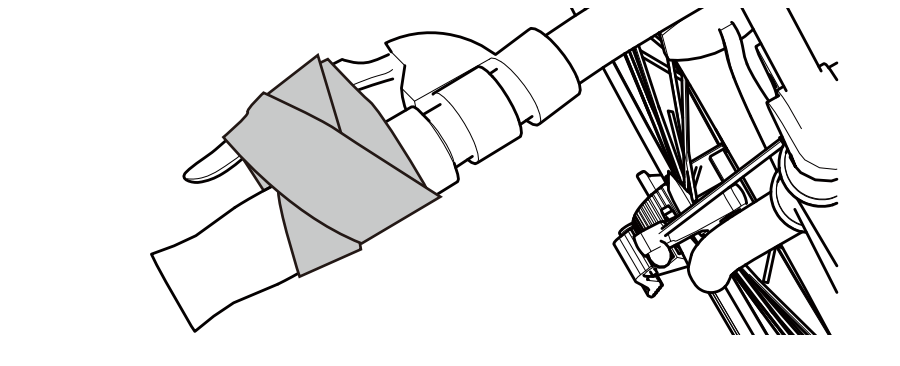

- Velcro straps provided are used to secure the brakes. Thus the bikes will be not moved side to side.
- Las correas de velcro suministradas en la bolsa de accesorios pueden ser usadas para accionar los frenos de las bicicletas y así evitar movimientos de las mismas.
- 零件包中所附的黏扣帶是用來固定住單車的煞車。如此也可以確保單車在輪胎槽上面不會左右移動。
- 零件包中所附的黏扣帶是用來固定住單車的煞車。如此也可以確保單車在輪胎槽上面不會左右移動。

11

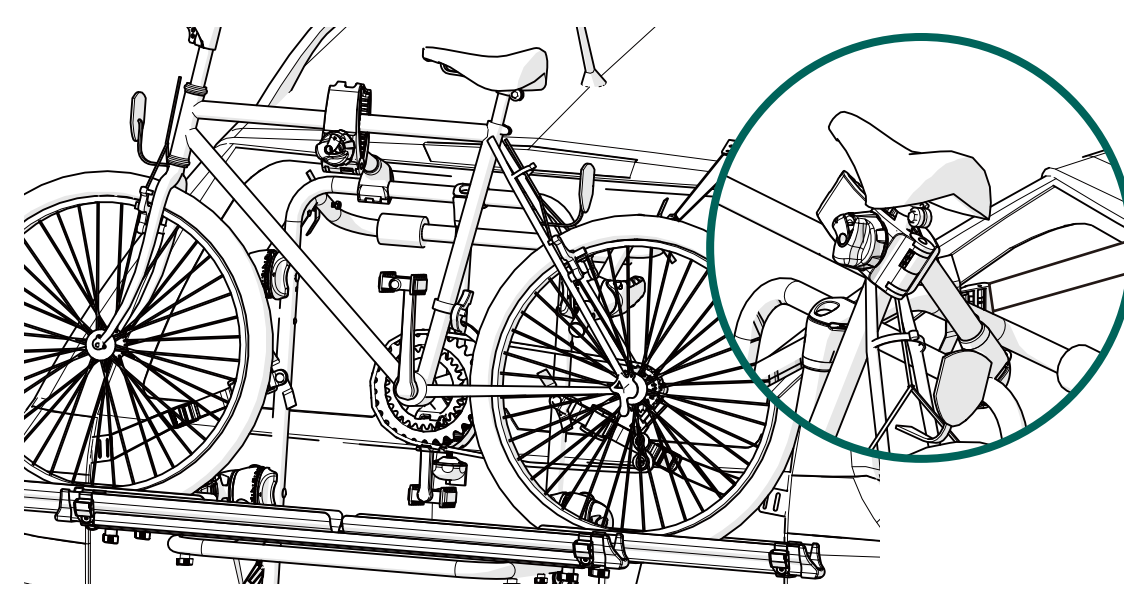

- Now bikes can be mounted to the trays. Use the clamp to secure the bike frame. The best location would be the seat tubes or top tubes. Bikes have to be placed alternatively. Clamp can also be relocated by loosened the knobs. After all bikes are mounted, please tighten six textile straps again then organize the left over strap with integrated Velcro straps.
- Ahora puede cargar sus bicicletas. Use las pinzas para asegurar el cuadro de la bicicleta. Procure asegurar la bicicleta por el tubo del asiento o el tubo superior del cuadro. Las bicicletas deben montarse en direcciones alternativas. Una vez que todas las bicicletas estén cargadas deberá volver a tensar todas las correas; a continuación puede organizar las correas con las tiras de velcro.
- 現在，將單車置放在輪胎槽上，並使用抓手來夾住單車的車架。最適合夾住的位置是單車的上管或是座管。也可以將抓手上的旋鈕鬆開來左右移動抓手的位置以便夾住單車。在置放完單車後，請再次確認拉緊六條織帶，之後再利用黏扣帶來整理收納過長的六條織帶。
- 现在，将单车置放在轮胎槽上，并使用抓手来夹住单车的车架。最适合夹住的位置是单车的上管或是座管。也可以将抓手上的旋鈕松開來左右移動抓手的位置以便夾住單車。在置放完單車後，請再次確認拉緊六條織帶，之後再利用黏扣帶來整理收納過長的六條織帶。

12



WARNING: When you tighten the knob, please make sure the neck of carriage bolt is already fully engaged into the plastic clamping piece!

Atención: Asegurese de que el perno del brazo de sujeción está correctamente encajado en la pieza de plástico antes de proceder a apretar las perillas!

警告！當您旋轉抓手上的旋鈕來固定單車時，請確保抓手頂部上的馬車螺絲是完全正地埋入頂部的塑膠件後才能旋轉！

警告！当您旋转抓手上的旋鈕來固定单车时，請確保抓手頂部上的馬車螺絲是完全正地埋入頂部的塑膠件後才能旋轉！

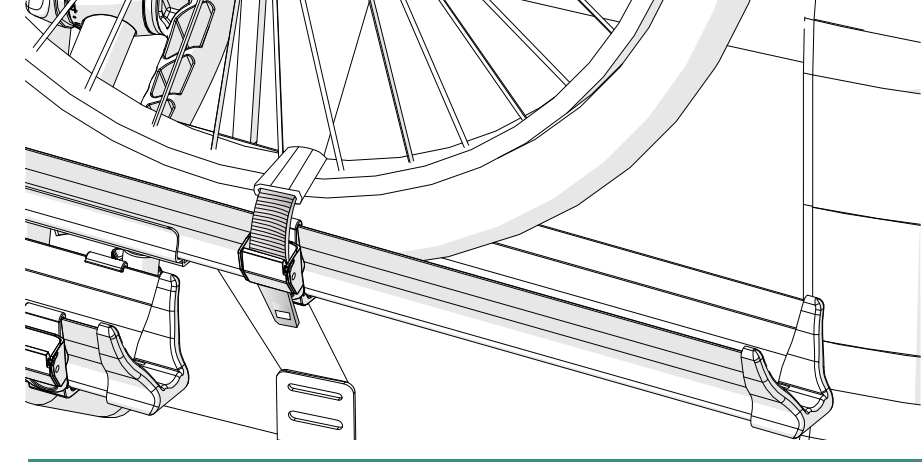
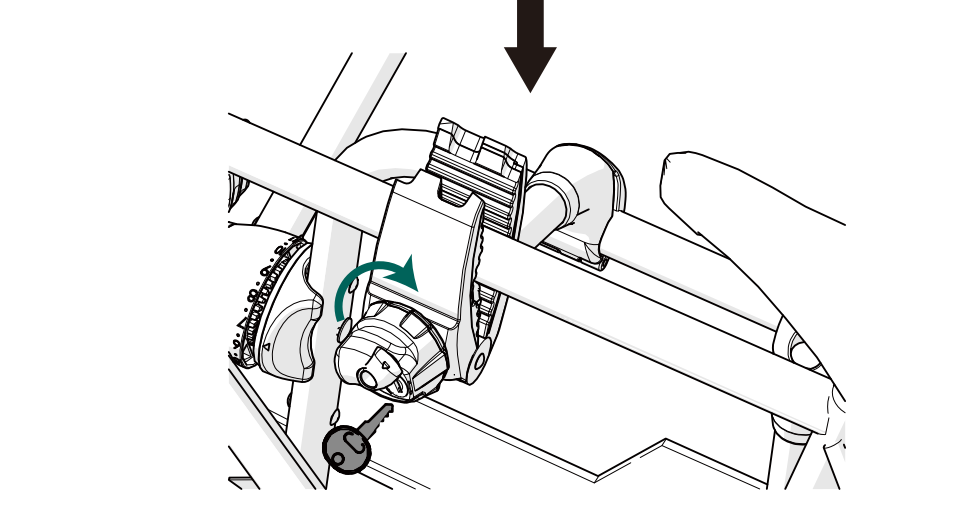
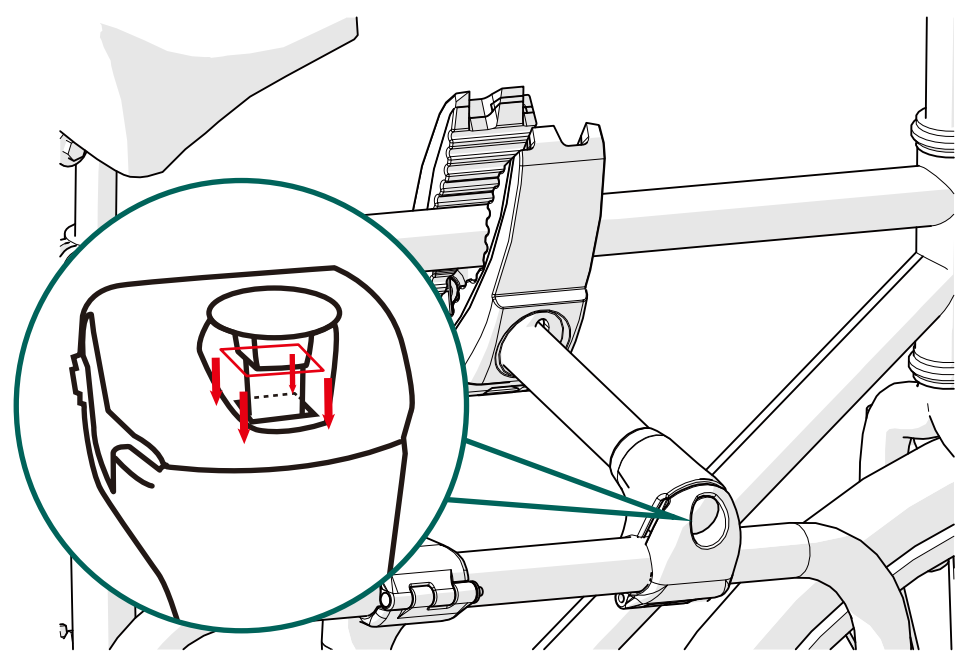

- Insert the ratcheting straps into ratchet holders to secure the bike tires.
- Instale las correas dentelladas en las hebillas situadas en los soportes y asegure las bicicletas con las mismas.
- 插入固定棘帶於棘帶固定座上，固定單車輪胎。
- 插入固定棘帶於棘帶固定座上，固定單車輪胎。

13

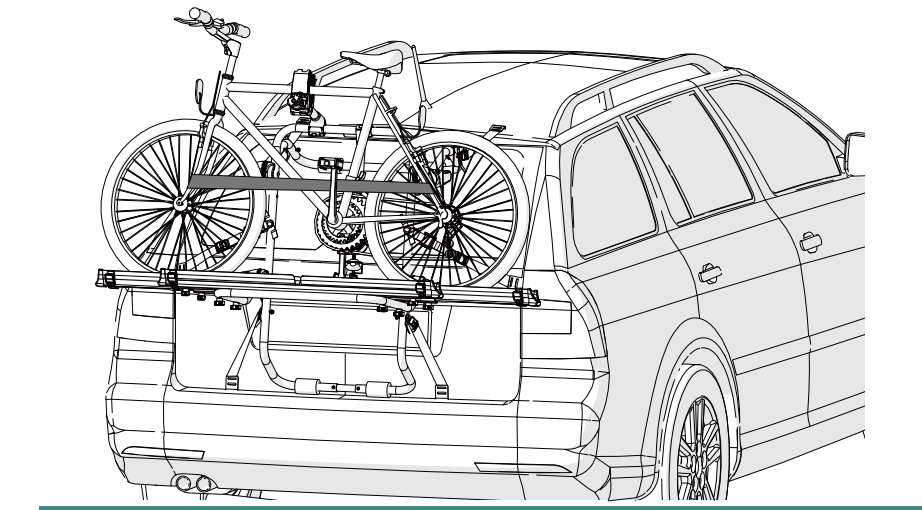

- Finally use the safety strap to wrap around bikes to Supporter. Then tighten the strap against metal buckle. The rest of strap can be organized by integrated Velcro strap.
- Por último utilice la correa de seguridad para atar las bicicletas a Supporter. A continuación tense la correa tirando de la misma en dirección contraria a la hebilla. Pliegue el resto de la correa y organicela con la banda de velcro.
- 最後使用红色的安全带纏繞單車與攜車架，並利用安全帶上面的扣具緊緊。過長的安全帶可利用上面的黏扣帶來整理收納。
- 最後使用红色的安全带纏繞单车与携车架，并利用安全带上面的扣具系紧。过长的安全带可利用上面的黏扣帶來整理收納。

14

ENGLISH

1. This carrier has been designed and manufactured to attach securely to a variety of vehicles. The attachment of this carrier to a vehicle is safely critical and beyond the control of the manufacturer. The user must therefore ensure that the cycle carrier is suitable for using with their particular vehicle and that both carrier and cycles are securely and safely attached to the vehicle.
2. During the journey, frequently check the tension of carrier fixing the straps and the security of the cycles carried.
3. Be cautious that the bicycle and bicycle carrier do not come close to exhaust pipe of the vehicle.
4. This bike carrier is intended for carrying a maximum of 2 bikes and a mass of 30kg. Do not over load it.
5. The bicycles shall be evenly distributed over the rear bicycles carrier, and load center of gravity kept as low as possible. Load, which over hang the ends of the carrier system, shall conform to any relevant regulation, and shall be adequately secured.
6. Maintain this equipment in good working order and replace any worn plastic and rubber part.
7. Please, remind the handling characteristics if a vehicle will change when a rear bicycles carrier is fitted and especially when it's loaded. Do not drive off road. Reduce the speed when on rough or dirt road.
8. This bicycle carrier is designed for temporary use only, remove when not in use or before going through a car wash.
9. When the national law requires that the light and license place cannot be obscured, it's necessary to mount the auxiliary light and license board. (sold separately)
10. Retain this instructions manual for future references and ensure that any other users of this bike carrier are familiar with their content.
11. Before your journey, check the loads are secured correctly and safety.
12. The rack is warranted with a limited lifetime warranty starting from purchasing date. The plastic material accessories are two years warranty. Refer to warranty card for policy detail.
13. The max speed is 90 km/hr.

SPANISH

1. Este portabicicletas ha sido diseñado y fabricado para que pueda ser instalado de forma segura en una gran variedad de vehículos. La correcta instalación de este portabicicletas en su coche es fundamental pero queda fuera del control del fabricante. Por lo tanto, el usuario debe asegurarse de que este portabicicletas es adecuado para su coche y que tanto portabicicletas como bicicletas están correctamente instalados y/o asegurados.
2. Revise periódicamente la tensión de las correas y la correcta fijación de las bicicletas durante la travesía.
3. Asegúrese de que tanto las bicicletas como el portabicicletas no se encuentran demasiado cerca del tubo de escape de su vehículo.
4. Este portabicicletas está diseñado para transportar un máximo de dos bicicletas y un peso máximo de 30kg. No sobrecargue el portabicicletas.
5. Las bicicletas deben distribuirse correctamente en el portabicicletas inteniendo mantener el centro de gravedad lo más bajo posible. En cualquier caso deberá seguir la regulación de su país sobre el transporte de cargas en el coche y asegurarse de que la carga está convenientemente asegurada al portabicicletas.
6. Mantenga este equipo en buenas condiciones y reemplace cualquier elemento de plástico o caucho dañado.
7. Recuerde que las condiciones de la conducción pueden variar cuanto tiene un portabicicletas instalado, especialmente si este está cargado con las bicicletas. No conduzca campo a través. Reduzca la velocidad en carreteras en malas condiciones.
8. Este portabicicletas ha sido diseñado para uso temporal. Desinstalelo cuando no lo use o cuando vaya a entrar en un autolavado.
9. En caso de que la regulación de su país prohíba que la matrícula o las luces queden bloqueadas por la carga será necesario que instale una placa de luces auxiliar (Se vende por separado).
10. Conserve este manual de instrucciones para futuras consultas y asegurese de que cualquier otro usuario de este portabicicletas está familiarizado con el contenido de la manual.
11. Asegúrese de que las bicicletas están correctamente cargadas y aseguradas antes de iniciar su travesía.
12. Este portabicicletas cuenta con una garantía limitada de por vida desde el momento de su compra. Los accesorios de plástico por su parte cuentan con dos años de garantía. Remítase a la tarjeta de la garantía para más detalles.
13. La velocidad máxima usando este portabicicletas no debe superar los 90 km/hr.

中文

1. 本攜車架產品為活動式車架，市面上車輛種類款式眾多，為因應各種車型，各種類車型有其專用攜車架，購買時請確認您的車輛與攜車架是否適用，並務必遵照本公司建議的組裝流程。
2. 旅途中請不定時確認織帶或固定鉤是否鬆脫，若有鬆脫情形，請重新拉緊並遵照本公司所建議的安裝程序重新上載攜車架。
3. 裝載時請注意，請勿將自行車及攜車架靠近汽車排氣管。
4. 乘載最大上限為兩台自行車，且總重勿超過30公斤。
5. 上載自行車時，請確認自行車是否置於攜車架的中心位置，以免超出車體的部分影響他人自行車安全。
6. 請時常檢查產品零件有無破損及變形，如有此現象，應立即更換。
7. 當裝載攜車架時，變換車道時請注意車輛後方距離，如遇不良路面或急彎時，請減速慢行小心駕駛。
8. 本產品為輔助型攜車架，當無腳踏車擺放或欲清洗車輛時，請卸下車架並適當保存。
9. 當您的國家法律規定車牌及車燈不可被遮蔽，請額外加裝車牌燈等配件。
10. 請妥善保存此說明書，以備不時之需，並確認其他使用者是否熟悉安裝步驟。
11. 使用本產品之前，請確認攜車架及自行車是否確實固定牢固。
12. 本產品在依照說明書的正常且正確使用下，金屬本體終身保固，但不包含一般磨耗與表面處理，塑膠零配件兩年保固。請於常態或不定期使用時隨時檢查是否有損耗狀況而立即更換！
13. 最高時速為90km/hr

簡中

1. 本携车架产品为活动式车架，市面上车辆种类款式众多，为因应各种车型，各种类车型有其专用携车架，购买时请确认您的车辆与携车架是否适用，并务必遵照本公司建议的组装流程。
2. 旅途中请不定期确认织带或固定钩是否松脱，若有松脱情形，请重新拉紧并遵照本公司所建议的安装程序重新上载携车架。
3. 装载时请注意，请勿将自行车及携车架靠近汽车排气管。
4. 乘载最大上限为两台自行车，且总重勿超过30公斤。
5. 上载自行车时，请确认自行车是否置於携车架的中心位置，以免超出车体的部分影响他人行车安全。
6. 请时常检查产品零件有無破損及變形，如有此現象，應立即更換。
7. 当裝載携车架时，變換車道時請注意車輛後方距離，如遇不良路面或急彎時，請減速慢行小心駕駛。
8. 本產品為輔助型携车架，当无脚踏车擺放或欲清洗車輛時，請卸下车架并适当保存。
9. 当您的國家法律規定車牌及車灯不可被遮蔽，請額外加裝車牌灯等配件。
10. 請妥善保存此說明書，以備不時之需，并确认其他使用者是否熟悉安裝步驟。
11. 使用本產品之前，請确认携车架及自行車是否確實固定牢固。
12. 本產品在依照說明書的正常且正確使用下，金屬本體終身保固，但不包含一般磨耗與表面處理，塑膠零配件兩年保固。請於常態或不定期使用時隨時檢查是否有損耗狀況而立即更換！
13. 最高時速為90km/hr